

Návod k obsluze

Benzínové kladivo

BH

23, 24, 65



08.2011

0226390cz / 005



Výrobce

Wacker Neuson Produktion GmbH & Co. KG
Preußenstraße 41
80809 München
www.wackerneuson.com

Tel.: +49-(0)89-354 02-0
Fax: +49-(0)89-354 02-390

Překlad německého originálního návodu k obsluze



**WACKER
NEUSON**

1	Předmluva	5
2	Úvod	6
	2.1 Zobrazovací prostředky tohoto návodu k obsluze	6
	2.2 Wacker Neuson kontaktní partner	7
	2.3 Popsané typy přístrojů	7
	2.4 Identifikační značení přístroje	8
3	Bezpečnost	9
	3.1 Základní pravidla	9
	3.2 Kvalifikace obsluhujícího personálu	12
	3.3 Ochranné prostředky	13
	3.4 Doprava	14
	3.5 Bezpečnost provozu	15
	3.6 Bezpečnost při provozu ručních přístrojů	17
	3.7 Bezpečnost provozu spalovacích motorů	17
	3.8 Údržba	19
	3.9 Bezpečnostní zařízení	21
4	Nálepky s bezpečnostními informacemi a upozorněními	22
5	Rozsah dodávky	24
6	Konstrukce a funkce	25
	6.1 Účel použití	25
	6.2 Popis funkce	25
7	Díly a ovládací prvky	26
8	Doprava	28
9	První uvedení do provozu	30
10	Obsluha a provoz	31
	10.1 Před uvedením do provozu	31
	10.2 Nastavení přístroje	32
	10.3 Výměna (pracovního) nástroje	33
	10.4 Uvedení do provozu	34
	10.4.1 Startování motoru	35
	10.5 Provoz přístroje	38
	10.6 Uvedení mimo provoz	39
11	Údržba	40
	11.1 Kvalifikace personálu údržby	41

11.2	Plán údržby	41
11.3	Údržbářské práce	42
11.3.1	Čištění přístroje	42
11.3.2	Doplňte palivo	43
11.3.3	Zkontrolujte/vyčistěte vzduchový filtr	44
11.3.4	Mazání přístroje	45
11.3.5	Kontrola / čištění / výměna zapalovací svíčky	46
11.3.6	Zkontrolujte opotřebení upínací hlavy	47
12	Poruchy	48
13	Uložení	49
14	Příslušenství	50
14.1	Přepravní vozík	50
15	Technické parametry	52
15.1	BH 23	52
15.2	BH 24	54
15.3	BH 65	57
	Prohlášení o shodě ES	59

1 Předmluva

Tento návod k obsluze obsahuje informace a postupy k zabezpečení bezpečného provozu a bezpečné údržby zařízení Wacker Neuson. V zájmu Vaší bezpečnosti a ochrany před úrazy si tyto bezpečnostní pokyny musíte pozorně přečíst, dobře si je osvojit a kdykoliv dodržovat.

Tento návod k obsluze není návod pro rozsáhlé úkony preventivní údržby nebo oprav. Práce tohoto typu musí být prováděny servisem Wacker Neuson resp. osvědčeným odborným personálem.

Při konstrukci tohoto zařízení byl kladen velký důraz na bezpečnost obsluhujících osob. Neodborný provoz nebo údržba v rozporu s předpisy se však mohou stát příčinou nebezpečí. Obsluhujte a udržujte zařízení vyrobené firmou Wacker Neuson v souladu s údaji uvedenými v tomto návodu k obsluze. Vynahradí vám tuto věnovanou pozornost bezporuchovým provozem a maximální použitelností.

Poškozené součásti zařízení ihned vyměňte!

S dotazy týkajícími se provozu anebo údržby se prosím obraťte na kontaktní osobu firmy Wacker Neuson.

Všechna práva vyhrazena, zejména právo na kopírování a šíření.

Copyright 2011 Wacker Neuson Produktion GmbH & Co. KG

Přetisk, reprodukce, přepracování, kopírování nebo šíření tohoto návodu k obsluze i jeho částí je dovoleno pouze s předchozím, výslovným písemným souhlasem společnosti Wacker Neuson.

Jakékoliv kopírování, šíření nebo ukládání na jakékoliv datové nosiče, které nebylo schváleno společností Wacker Neuson je porušením platného autorského práva a bude soudně stíháno.

Technické změny, které slouží vylepšení našich přístrojů a zařízení nebo zvýšení jejich bezpečnostních standardů jsou vyhrazeny, a to i bez předchozího zvláštního upozornění.

2 Úvod

2.1 Zobrazovací prostředky tohoto návodu k obsluze

Výstražné symboly

Tento návod k obsluze obsahuje bezpečnostní předpisy těchto kategorií: NEBEZPEČÍ, VÝSTRAHA, OPATRNĚ, POZOR.

Dodržujte tato upozornění. Vyloučíte tak nebezpečí smrti nebo úrazu obsluhy, vzniku hmotných škod nebo nesprávně provedené údržby.



NEBEZPEČÍ

Toto výstražné upozornění upozorňuje na bezprostředně hrozící nebezpečí, která vedou k těžkým úrazům nebo smrti.

- ▶ Jednotlivá uvedená opatření vám umožní vyhnout se nebezpečí.
-



VÝSTRAHA

Toto výstražné upozornění upozorňuje na možná nebezpečí, která mohou způsobit těžká zranění nebo smrt.

- ▶ Jednotlivá uvedená opatření vám umožní vyhnout se nebezpečí.
-



OPATRNĚ

Toto výstražné upozornění upozorňuje na možná nebezpečí, která mohou způsobit lehká zranění.

- ▶ Jednotlivá uvedená opatření vám umožní vyhnout se nebezpečí.
-

POZOR

Toto výstražné upozornění upozorňuje na možná nebezpečí, která mohou způsobit hmotné škody.

- ▶ Jednotlivá uvedená opatření vám umožní vyhnout se nebezpečí.
-

Upozornění

Upozornění: Zde obdržíte doplňující informace.

Pokyn pro manipulaci

- ▶ Tento symbol vás vyzve, abyste něco provedli.
- 1. Tento číselný symbol vás vyzve, abyste něco provedli v uvedeném pořadí.
- Tento symbol slouží k sestavení seznamu.

2.2 Wacker Neuson kontaktní partner

Vaším Wacker Neuson kontaktním partnerem je, podle země, Váš Wacker Neuson servis, Vaše Wacker Neuson dceřiná společnost nebo Váš Wacker Neuson obchodní zástupce.

Adresy naleznete na internetu pod www.wackerneuson.com.

Adresu výrobce najdete na začátku tohoto návodu k obsluze.

2.3 Popsané typy přístrojů

Návod k obsluze slouží pro různé typy přístrojů jedné přístrojové řady. Z tohoto důvodu se některé obrázky mohou mírně lišit od vzezření vašeho přístroje. Kromě toho mohou být popsány díly, které váš přístroj neobsahuje.

Jednotlivosti k popsáným typům přístrojů najdete v kapitole *Technické parametry*.

2.4 Identifikační značení přístroje

Údaje na typovém štítku

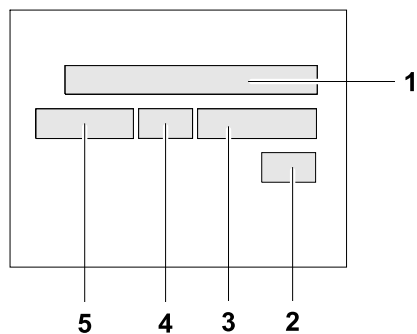

Typový štítek obsahuje údaje, které jednoznačně identifikují váš přístroj. Tyto údaje jsou nezbytné k objednávání náhradních dílů a v případě technických odborných dotazů.

► Poznamenejte si údaje vašeho přístroje do následující tabulky:

Poz.	Označení	Vaše údaje
1	Skupina a typ	
2	Rok výroby	
3	Č. stroje	
4	Č. verze	
5	Obj. č.	

3 Bezpečnost

3.1 Základní pravidla

Technická úroveň

Přístroj je zkonstruován podle nejmodernější technické úrovně a osvědčených bezpečnostně technických pravidel. Přesto může při neodborném použití vzniknout nebezpečí ohrožení zdraví nebo života uživatele nebo třetí osoby nebo poškození přístroje a jiných věcných hodnot.

Používání k určenému účelu

Přístroj se smí používat pouze k následujícím účelům:

- K rozpojování betonu a asfaltu či zeminy obsahující příměsi suti a valounů.
- Ke rozrušování betonu, zdiva aj. stavebních materiálů, rostlé a zmrzlé půdy.
- K rozrývání silnic a betonu, asfaltu, živičných povrchů či dřevěných nebo kamenných dlažeb.
- K odpichování jílu, hlíny, rašeliny a solí.
- K rozmělnění zhutněných nebo udusaných půd.
- K zarážení kůlů, pilotů a uzemňovacích tyčí.
- Podbíjení pražců na trati (pouze EH 22, BH 23, 24, 65).

Přístroj smí být provozován pouze s nástroji, které jsou pro něj a pro zpracovávaný materiál určeny.

Přístroj se nesmí používat k následujícím účelům:

- Zpracování zdravotně závadných materiálů, např. azbestu.

Ke správnému používání patří i dodržování všech upozornění tohoto návodu k obsluze stejně jako dodržování předepsaných pokynů pro péči a údržbu.

Každé jiné použití nebo použití nad rámec tohoto popisu je považováno za nesprávné. Za takto vzniklé škody odpadají veškeré záruky výrobce. Riziko nese sám uživatel.

Konstrukční změna

Bez písemného svolení výrobce v žádném případě neprovádějte konstrukční změny. Ohrozili byste tím vlastní bezpečnost i bezpečnost jiných osob! Kromě toho odpadají veškerá záruční plnění výrobce.

O konstrukční změnu se jedná zejména v těchto případech:

- Otevření přístroje a trvalé odstranění jeho součástí pocházejících od firmy Wacker Neuson.
- Vestavba nových součástí, které nepocházejí od firmy Wacker Neuson, anebo které nejsou co do konstrukce a jakosti s původními díly rovnocenné.
- Doplnění přístroje o příslušenství nepocházející od firmy Wacker Neuson.

Náhradní díly, které pocházejí od firmy Wacker Neuson, můžete bez obav použít.

Příslušenství, uvedené pro váš přístroj v nabídce firmy Wacker Neuson, můžete rovněž beze všeho použít. Řiďte se při tom předpisy o nástavbách uvedenými v tomto návodu.

Skříň nenavrtávejte (např. k připevnění štítků apod.). Mohla by do ní vniknout voda a poškodit přístroj uvnitř.

Předpoklad pro provoz

Bezvadný a bezpečný provoz přístroje předpokládá:

- Odbornou přepravu, uskladnění, instalaci a montáž.
- Pečlivou obsluhu.
- Pečlivou péči a údržbu.

Provoz

Přístroj provozujte pouze k určenému účelu a v technicky bezvadném stavu.

Přístroj provozujte pouze s vědomím bezpečnosti a možných nebezpečí a s veškerými ochrannými zařízeními. Žádná bezpečnostní zařízení neměňte nebo neobcházejte.

Před započítím práce prověřte účinnost ovládacích prvků a bezpečnostních zařízení.

Přístroj nikdy neprovozujte v prostředí ohroženém výbuchem.

Údržba

Pro bezvadné a trvalé fungování přístroje je nezbytná pravidelná údržba. Zanedbaná údržba snižuje bezpečnost přístroje.

- Bezpodmínečně dodržujte předepsané intervaly údržby.
- Přístroj nepoužívejte, pokud je nutná údržba nebo opravy.

Poruchy

Při funkčních poruchách musíte přístroj ihned vypnout a zajistit.
Neodkladně odstraňujte poruchy, které mohou ohrozit bezpečnost!
Poškozené nebo vadné součásti ihned vyměňte!
Další informace jsou uvedeny v kapitole *Poruchy*.

Náhradní díly, příslušenství

Používejte pouze náhradní díly Wacker Neuson nebo díly, které jsou co do konstrukce a jakosti s původními díly rovnocenné.
Používejte pouze příslušenství Wacker Neuson.
Při nedodržení odpadá jakákoliv záruka.

Vyloučení záruky

Wacker Neuson odmítá veškeré záruky při újmách na zdraví nebo věcných škodách v případě těchto porušení:

- Konstrukční změny.
- Použití k jinému než určenému účelu.
- Nedodržení tohoto návodu k obsluze.
- Neodborná manipulace.
- Použití náhradních dílů, které nepocházejí od firmy Wacker Neuson, anebo které nejsou co do konstrukce a jakosti s původními díly rovnocenné.
- Použití příslušenství, které nepochází od firmy Wacker Neuson.

Návod k obsluze

Návod k obsluze uchovávejte u přístroje nebo v místě použití přístroje tak, aby byl stále při ruce.

Pokud jste ztratili návod k obsluze nebo potřebujete další výtisk, obraťte se na svého kontaktního partnera Wacker Neuson nebo si jej stáhněte z internetu (www.wackerneuson.com).

Předejte tento návod k obsluze každému dalšímu uživateli nebo dalšímu vlastníkovi přístroje.

Předpisy země určení

Dodržujte také předpisy, normy a směrnice pro prevenci úrazů a k ochraně životního prostředí, platné v zemi určení, např. zacházení s nebezpečnými látkami, nošení osobního ochranného vybavení.

Návod k obsluze doplňte o další pokyny pro zohlednění provozních, úředních, národních nebo všeobecně platných bezpečnostních směrnic.

Ovládací součásti

Ovládací součásti přístroje udržujte vždy v suchu, čistotě, bez oleje nebo maziva.

Ovládací součásti, jako např. vypínače, plynové páčky apod., nesmějí být nedovoleným způsobem aretovány či měněny a nesmí se s nimi manipulovat.

Kontrola poškození

Minimálně jednou za směnu zkontrolujte vypnutý přístroj, zda nevykazuje viditelná poškození nebo závady.

Pokud jsou na přístroji viditelná poškození nebo závady, neuvádějte jej do provozu.

Poškození nebo závady nechte neodkladně odstranit.

Dozor

Běžící přístroj nikdy nenechte bez dozoru!

3.2 Kvalifikace obsluhujícího personálu

Kvalifikace obsluhující osoby

Přístroj smí uvádět do provozu a provozovat pouze vyškolený odborný personál. Kromě toho platí tyto předpoklady:

- Jsou tělesně a duševně způsobilé.
- Jsou poučeny o samostatném provozování přístroje.
- Jsou poučeny o správném použití přístroje.
- Jsou seznámeny s nutnými bezpečnostními zařízeními.
- Jsou oprávněny uvádět do provozu přístroje a systémy dle norem bezpečnostní techniky.
- Jsou zaměstnavatelem nebo provozovatelem určeny k samostatné práci s přístrojem.

Chybná obsluha

Při chybné obsluze, zneužití nebo obsluze nevyškoleným personálem hrozí nebezpečí pro zdraví obsluhujících nebo třetích osob, nebo poškození přístroje resp. jiných věcných hodnot.

Povinnosti uživatele

Použivatel musí obsluhujícím osobám poskytnout návod k obsluze přístroje a přesvědčit se, že jej přečetli a pochopili.

Doporučení k práci

Dodržujte prosím tato doporučení:

- Pracujte jen pokud se cítíte tělesně dobře.
- Pracujte soustředěně, především ke konci pracovní doby.
- S přístrojem nepracujte, pokud jste unaveni.
- Všechny práce provádějte klidně, prozíravě a opatrně.
- Nikdy nepracujte pod vlivem alkoholu, drog nebo léků. Mohl by být ovlivněn váš zrak, schopnost reakce a schopnost úsudku.
- Pracujte tak, aby nebyla poškozena žádná třetí osoba.
- Zajistěte, aby se v nebezpečné oblasti nezdržovaly žádné osoby nebo zvířata.

3.3 Ochranné prostředky

Pracovní oděv

Oděv musí být účelný, tzn. přiléhavý, ale nesmí bránit v pohybu.

Na staveništích obecně nenoste rozpuštěné dlouhé vlasy, volný oděv ani šperky nebo prsteny. Hrozí nebezpečí zranění, např. zachycením rukou nebo vtažením do součástí přístroje, které se pohybují.

Noste pouze pracovní oděv, který je nesnadno vznětlivý.

Osobní ochranné prostředky

Abyste předešli zranění a újmám na zdraví, použijte tyto ochranné osobní pomůcky:

- Bezpečnostní pracovní obuv.
- Pracovní rukavice z pevného materiálu.
- Pracovní oděv z pevného materiálu.
- Ochrannou helmu.
- Ochranu sluchu.
- Obličejový štít.
- Ochranu očí.
- Ochranu dýchacích cest v prašném prostředí.

Ochrana sluchu

U tohoto zařízení může dojít k překročení hranice hluku přípustné v zemi použití (subjektivní posouzení hladiny hluku). Z tohoto důvodu nelze vyloučit nutnost použití chráničů sluchu. Přesné hodnoty jsou uvedeny v kapitole *Technické parametry*.

Máte-li na hlavě ochranná sluchátka, pracujte obzvlášť pozorně a obezřetně, protože zvuky, např. výkřiky nebo signální tóny, vnímáte jen ztlumeně.

Wacker Neuson doporučuje nosit vždy ochranu sluchu.

3.4 Doprava

Vypnutí přístroje

Před přepravou vždy přístroj vypněte a nechte vychladnout motor.

Vypuštění nádrže

Wacker Neuson doporučuje před přepravou vypustit palivovou nádrž a nechat karburátor prázdný. Kdyby se např. stroj převrátil, mohlo by palivo vytékat.

Dodržujte předpisy pro danou přepravu nebezpečných látek a národní bezpečnostní směrnice.

Přeprava přístroje

Na dopravním prostředku zajistěte přístroj proti převržení, pádu nebo sklouznutí.

Zvednutí přístroje

Hrozí nebezpečí vážného poranění v důsledku pádu přístroje.

Přístroj nemá žádné zvedací nebo upevňovací body.

Zajistěte přístroj při zvedání proti převrácení, pádu nebo sklouznutí, např. v uzavřeném přepravním kontejneru.

Opětné uvedení do provozu

Před opětovným uvedením přístroje do provozu nasadte a upevněte zařízení, části zařízení, příslušenství nebo nástroje, které byly kvůli přepravě odebrány.

Vždy postupujte podle návodu k obsluze.

3.5 Bezpečnost provozu

Prostředí ohrožené výbuchem

Přístroj nikdy neprovozujte v prostředí ohroženém výbuchem.

Pracovní prostředí

Před začátkem práce se seznámte s pracovním prostředím. K tomu patří např. následující:

- Překážky na pracovišti a v dopravním provozu.
- Nosnost země.
- Nezbytné zajištění staveniště, zejména vzhledem k veřejnému dopravnímu provozu.
- Nezbytné zajištění stěn a stropů.
- Možnosti pomoci při úrazech.

Bezpečnost na pracovišti

Pokud pracujete s přístrojem, dávejte pozor zejména na:

- Elektrické kabely nebo potrubí na pracovišti.
- Plynové nebo vodní rozvody na pracovišti.
- Lámající se, padající nebo vymršťovaný materiál. Neohrožujte jiné osoby.
- Nejvyšší pozornost v blízkosti strží nebo svahů. Nebezpečí zřícení.
- Dostatečný odstup od hořlavých materiálů.

Kontroly před začátkem práce

Před začátkem práce zkontrolujte:

- Stav nástrojů.
- Nastavení přístroje.

Uvedení přístroje do provozu

Dodržujte bezpečnostní a výstražná upozornění uvedená na přístroji a v návodu k obsluze.

Nikdy neuvádějte do provozu přístroj, který vyžaduje údržbu nebo opravu.

Přístroj uvádějte do provozu podle návodu k obsluze.

Stabilita

Pokud pracujete s přístrojem, vždy dbejte na zajištění své stability. To platí zejména při pracích na lešení, žebříkách, nerovné nebo kluzké půdě atd.

Pozor na horké součásti

Při provozu nebo krátce po něm se nedotýkejte horkých součástí, jako nástroje, upínací hlavy, tlumiče hluku nebo vodícího válečku. Tyto součásti mohou být velmi horké a mohly by způsobit popálení.

Pozor na pohyblivé součásti

Ruce, nohy a volný oděv chraňte před pohyblivými nebo rotujícími součástmi přístroje.

Dejte pozor na jedovaté materiály

V mnohých materiálech jsou obsaženy jedovaté chemikálie, které se při bourání můžou uvolnit. Proto používejte ochranné oblečení, které vás ochrání zasažením pokožky pracovním prachem a před jeho vdechnutím.

Nesměřujte na osoby

Během provozu přístroj nesměřujte na kolemstojící osoby. Nástroj může být vymrštěn a způsobit těžká zranění.

Neohrožujte žádné osoby

Dávejte pozor na to, aby nebyl nikdo ohrožen odletujícími nebo padajícími kusy materiálu. Pracujte vždy s velkou pozorností a předvídavostí.

Vypnutí přístroje

Pokud nastanou následující situace, vypněte motor:

- Před přestávkami.
- Pokud přístroj nepoužíváte.

Předtím než přístroj odložíte, počkejte, až je zcela v klidovém stavu.

Odkládejte nebo pokládejte přístroj tak, aby se nemohl převrhnout, spadnout nebo sklouznout.

Uložení

Odkládejte nebo pokládejte přístroj tak, aby se nemohl převrhnout, spadnout nebo sklouznout.

Místo uskladnění

Po provozu uskladněte vychladlý přístroj na uzamčeném, čistém a suchém místě, které je chráněné před mrazem a není přístupné dětem.

3.6 Bezpečnost při provozu ručních přístrojů

Bezpečná práce s ručními přístroji

Volné obrobky zajistěte vhodnými prostředky.

Při práci držte přístroj zásadně oběma rukama na k tomu určených úchytech.

Při práci ved'te přístroj tak, aby byla vyloučena možnost poranění rukou při nárazu na pevné předměty.

Řádné položení ručního přístroje

Přístroj pokládejte opatrně. Přístroj neodhazujte na podlahu, ani jej neshazujte z větších výšek. Při shození může přístroj poranit jiné osoby nebo se sám poškodit.

Bezpečná práce s bouracím kladivem

Upínací hlava musí být během provozu zatažena.

3.7 Bezpečnost provozu spalovacích motorů

Kontrola poškození

Minimálně jednou za směnu zkontrolujte vypnutý motor, zda nevykazuje netěsnosti nebo trhliny ve vedení paliva, zkontrolujte palivovou nádrž a její uzávěr.

Pokud jsou na přístroji viditelná poškození nebo závady, neuvádějte jej do provozu.

Poškození nebo závady nechte neodkladně odstranit.

Nebezpečí při provozu

U spalovacích motorů hrozí nebezpečí zejména při provozu a při doplňování paliva.

Čtěte a dodržujte bezpečnostní pokyny. Jinak může dojít k ohrožení osob nebo k věcným škodám!

V blízkosti vylitého paliva nebo v případě, že cítíte zápach paliva, nesmíte nastartovat motor – nebezpečí exploze!

- Z těchto míst přístroj odstraňte.
- Vylité palivo ihned odstraňte!

Neměňte otáčky

Neměňte předem nastavené otáčky motoru, došlo by k poškození motoru.

Předcházení požáru

V bezprostředním okolí přístroje je manipulace s otevřeným ohněm a kouření zakázáno.

Zajistěte, aby se kolem tlumiče výfuku neshromažďovaly žádné odpadky jako papír, suché listy nebo suchá tráva. Odpad se může vznítit.

Opatření při doplňování paliva

Při doplňování paliva dodržujte tato bezpečnostní upozornění:

- Palivo nedoplňujte v blízkosti otevřeného ohně.
- Nekuřte.
- Před doplněním paliva motor vypněte a nechte vychladnout.
- Palivo doplňujte v dobře větraném prostředí.
- Používejte ochranné pracovní rukavice, odolné proti působení paliva, a v případě nebezpečí vystříknutí také bezpečnostní ochranné brýle a ochranný pracovní oděv.
- Nevdechujte výpary paliv.
- Zabraňte potřísnění pokožky palivem a jeho vniknutí do očí.
- K doplnění paliva použijte čisté plnicí pomůcky, např. trychtýř.
- Nerozlijte palivo, především ne na horké součásti.
- Rozlité palivo ihned odstraňte.
- Používejte správné druhy paliva.
- Palivo nemiste s jinými kapalinami.
- Nádrž naplňujte pouze ke značce maxima. Pokud nemá nádrž značku maxima, nedoplňujte ji úplně.
- Po doplnění paliva bezpečně zavřete uzávěr nádrže.

Provoz v uzavřených prostorách

V uzavřených nebo částečně uzavřených prostorách, jako např. v tunelech, štolách nebo hlubokých výkopech musíte zajistit dostatečné odvětrání, např. silným ventilátorem na odpadový vzduch.

Nebezpečí otrávení! Nenadýchejte se spalin, protože obsahují jedovatý kysličník uhelnatý, který může způsobit stav bezvědomí nebo smrt.

Pozor na horké součásti

Při provozu nebo krátce po něm se nedotýkejte horkých součástí motoru jako bloku motoru nebo tlumiče výfuku. Tyto součásti jsou velmi horké a mohly by způsobit popálení.

Nepoužívejte spreje na podporu startování

Nebezpečí požáru v důsledku vysoce vznětlivých sprejů na podporu startování.

Nepoužívejte spreje na podporu startování.

Spreje na podporu startování jsou vysoce vznětlivé a mohou způsobit vynechávání zapalování a poškodit motor.

Uzavření kohoutku přívodu paliva

Při odstavení přístroje uzavřete kohoutek přívodu paliva.

Čištění motoru

Očistěte nečistoty z vychladlého motoru.

Nepoužívejte k tomu žádná paliva nebo rozpouštědla. Nebezpečí výbuchu!

Ohrožení zdraví v důsledku spalin

Výstraha

Výfukové plyny tohoto motoru obsahují chemické látky, jež podle informací státu Kalifornie mohou způsobovat rakovinu, vrozené vady či jiná dědičná genetická poškození.

Pokyny k motoru EPA

Opatrně

Toto zařízení je vybaveno motorem s certifikátem EPA.

Změna počtu otáček má vliv na platnost certifikátu EPA a na množství škodlivých emisí. Jakékoliv nastavování motoru smí provádět pouze odborník.

Další informace Vám poskytne nejbližší zástupce firmy Wacker nebo výrobce motoru.

3.8 Údržba

Údržbářské práce

Údržbu a opravy smíte provádět pouze v rozsahu, v jakém jsou popsány v tomto návodu k obsluze. Všechny ostatní činnosti musí zůstat vyhrazeny kontaktnímu partnerovi Wacker Neuson.

Další informace jsou uvedeny v kapitole *Údržba*.

Vypněte motor

Před údržbou a čištěním musíte vypnout motor a nechat jej vychladnout.

U benzínových motorů musíte odpojit kabelovou koncovku zapalovací svíčky.

Bezpečné zacházení s provozními látkami

Při zacházení s provozními látkami, jako jsou paliva, oleje, tuky, chladiva atd. dodržujte následující body:

- Noste vždy osobní ochranné pomůcky.
- Dbejte na to, aby provozní látky nepotřísnily kůži a nevnikly do očí.
- Provozní látky nevdechujte ani nepolykejte.
- Vyvarujte se zejména kontaktu s horkými provozními látkami. Nebezpečí popálení a opaření.
- Vyměněné nebo rozlité provozní látky zlikvidujte podle platných směrnic ochrany životního prostředí.
- Pokud z přístroje uniknou provozní látky, přístroj dále neprovozujte a nechte jej Wacker Neuson neprodleně opravit kontaktní osobou firmy.

Čištění

Přístroj udržujte vždy v čistotě, a po každém použití jej vyčistěte.

Nepoužívejte žádná paliva nebo rozpouštědla. Nebezpečí výbuchu!

Nepoužívejte žádné vysokotlaké čističe. Vnikne-li do přístroje voda, může dojít k jeho poškození. U elektrických přístrojů hrozí nebezpečí vážného poranění elektrickým proudem.

Čištění mazničky

Po namazání přístroje otřete mazničku čistým hadrem. Pokud by na mazničce zůstal viset zbytek tuku, existuje nebezpečí zásahu elektrickým proudem.

3.9 Bezpečnostní zařízení



VÝSTRAHA

Nebezpečí poranění nekrytými pohyblivými součástmi.

- ▶ S přístrojem pracujte jen tehdy, jsou-li jeho bezpečnostní zařízení řádně připevněna a plně funkční.
- ▶ Bezpečnostní zařízení neodstraňujte ani na nich neprovádějte žádné změny.



VÝSTRAHA

Horký výfuk.

Dotknutím by mohlo dojít k popálení.

- ▶ S přístrojem pracujte jen tehdy, jsou-li jeho bezpečnostní zařízení řádně připevněna.
- ▶ Bezpečnostní zařízení neodstraňujte ani na nich neprovádějte žádné změny.

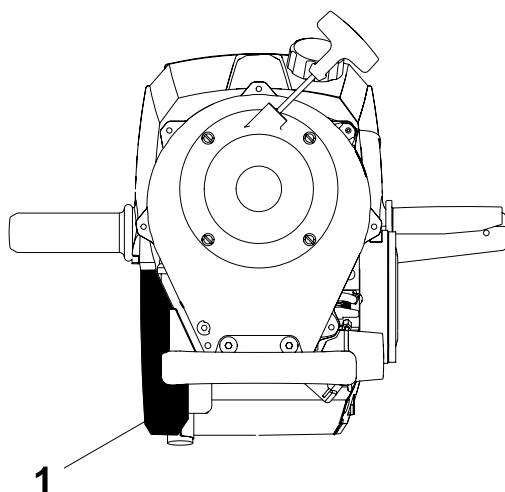

Poz.	Označení
1	Ochrana před popálením

Ochrana před popálením

Ochrana před popálením chrání obsluhu před sálavým horkem.





4 Nálepky s bezpečnostními informacemi a upozorněními

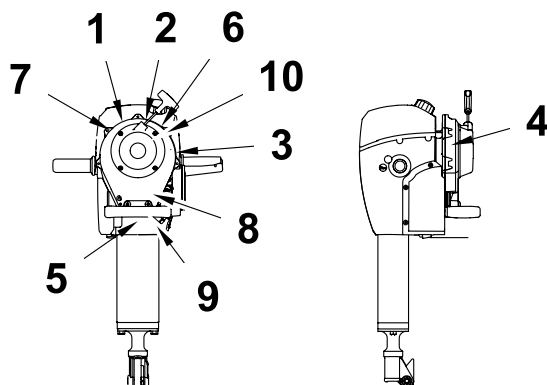

Na přístroji se nacházejí nálepky, které obsahují důležité pokyny a bezpečnostní upozornění.

- Udržujte nálepky v čitelném stavu.
- Nečitelné nebo chybějící nálepky nahradte.

Čísla výrobků nálepek naleznete v katalogu náhradních dílů.

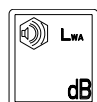

Poz.	Nálepka	Popis
1		Kouření a používání otevřeného ohně je zakázáno. Nebezpečí požáru.
2		Abyste předešli zranění a újmám na zdraví, používejte tyto ochranné osobní pomůcky: <ul style="list-style-type: none"> ■ Ochranu sluchu. ■ Ochranu očí. Čtěte návod k obsluze.
3		Vypínač.
4		Opatrně. Výstraha před horkým povrchem.
5		Garantovaná hladina akustického výkonu.

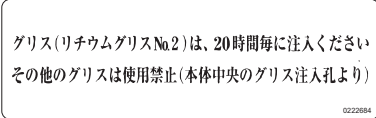
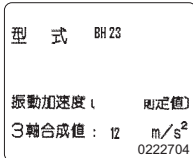
Poz.	Nálepka	Popis
6	Přístroje - verze USA 	Výstraha.
7	Přístroje - verze USA 	Nebezpečí.
8	Přístroje - verze Japonsko 	Používejte specifikované zapalovací svíčky.
9	Přístroje - verze Japonsko 	Každých 20 hod. namažte tukem s obsahem lithia. Nepoužívejte jiný tuk. (namažte na centrálním mazacím místě)
10	Přístroje - verze Japonsko 	Celková hodnota zrychlení vibrací.

5 Rozsah dodávky

Dodávka obsahuje:

- Příklad.
- Návod k obsluze.
- Katalog náhradních dílů.

6 Konstrukce a funkce

6.1 Účel použití

Přístroj používejte pouze k určenému účelu, viz kapitola *Bezpečnost, Používání k určenému účelu*.

6.2 Popis funkce

Princip

Přístroj je bourací kladivo s pneumatickým příklepovým mechanismem.

Pohon obstarává benzínový motor.

Otáčení hnacího motoru se přes převodovou skříň a klikový pohon mění ve zdvihový pohyb.

Zdihovým pohybem sem a tam pohybující se válec komprimuje vzduch (při pohybu dopředu), nebo vytváří podtlak (při pohybu zpět). Změnami tlaku se příklepový válec pohybuje střídavě dopředu a dozadu (příklepový systém se vzduchovým polštářem) a klepe do nástroje.

Kryt a ovládací prvky jsou od příklepového systému odděleny pérováním. Toto pérování chrání tělo obsluhy před vibracemi, když se např. při práci přitiskne tělem ke krytu.

Integrované vypínací zařízení – RS (volitelné)

Přístroj má k dispozici integrované vypínací zařízení pro připojení na externí dálkové vypínání.

Prostřednictvím dálkového vypínání můžete z jednoho místa vypnout několik přístrojů najednou. To slouží k ochraně obsluhy, např. při stavbě kolejí.

Chcete-li přístroj používat s dálkovým vypínáním, obraťte se prosím na Wacker Neuson kontaktní osobu firmy.

Low Vib (volitelné)

Přístroj má velmi nízké vibrace působící na ruce a paže a umožňuje pracovat, aniž by obsluha pociťovala únavu.

7 Díly a ovládací prvky

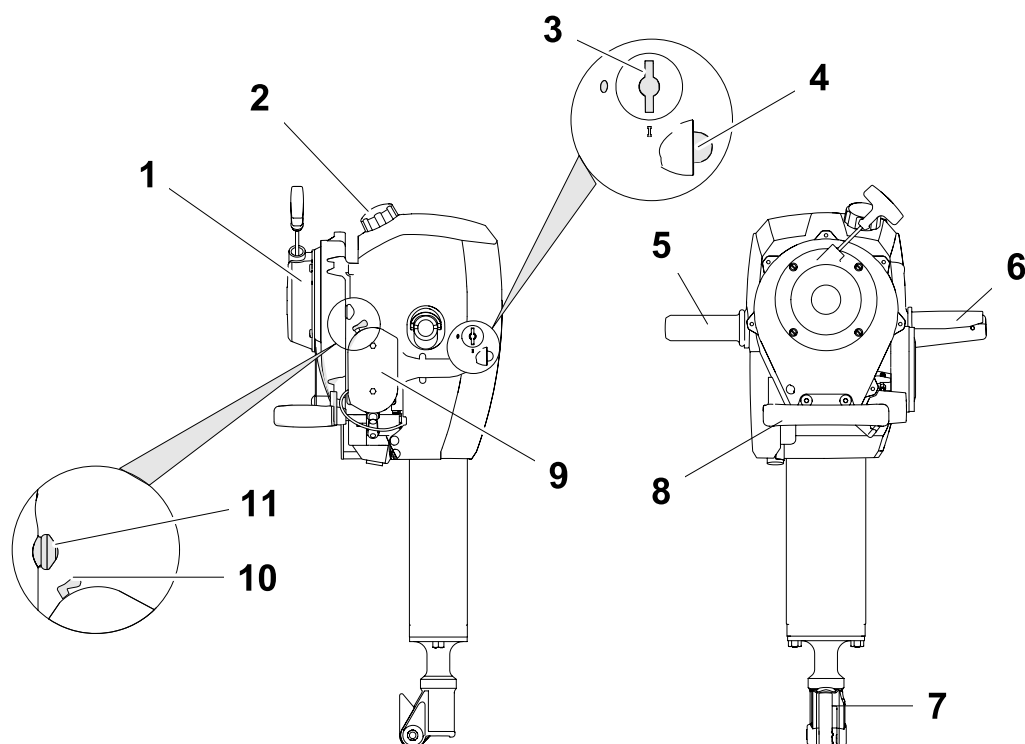

Poz.	Označení	Poz.	Označení
1	Reverzační spouštěč	7	Upínací hlava
2	Uzávěr palivové nádrže	8	Přídavné madlo
3	Kohoutek přívodu paliva	9	Vzduchový filtr
4	Palivové čerpadlo	10	Sytič
5	Rukojeť	11	Vypínač
6	Plynová páčka		

Reverzační spouštěč

Nastartujte motor s pomocí reverzačního spouštěče.

To může být výhodné při určitých provozních situacích, např. při zarážení kúlů a uzemňovacích tyčí, když budete potřebovat směr otáčení reverzačního spouštěče z jiné než standardní pozice. obraťte se proto na servis svého Wacker Neuson kontaktního partnera.

Plynová páčka

Plynová páčka má několik poloh:

- **Poloha volnoběh**

Plynová páčka je ve výchozí poloze, nestisknutá.

Motor běží na volnoběh.

Příklepový mechanismus je vypnut a neklepe.

- **Pracovní poloha**

Přístroj je se stisknutou plynovou páčkou tlačěn proti materiálu.

Motor běží na maximální otáčky.

Příklepový mechanismus je zapnut a klepe.

- **Přístroj je nadzdvížen**

Přístroj se se stisknutou plynovou páčkou nadzdvihne z materiálu.

Frekvence otáčení motoru se při vysokých otáčkách sníží.

Příklepový mechanismus je zapnut, ale neklepe.

Upínací hlava

Upínací hlava fixuje nástroj.

Přídavné madlo

Přídavné madlo usnadňuje práci v náklonu.

Wacker Neuson doporučuje nosit přístroj za přídavné madlo.

Kohoutek přívodu paliva

Kohoutek přívodu palivu otevírá nebo zavírá přívod paliva.

Vypínač

Vypínačem přístroj vypnete.

Sytič

Je-li motor studený nebo horký, aktivujte dodatečně sytič, abyste obohatili směs paliva a vzduchu.

Palivové čerpadlo

Palivové čerpadlo slouží k napouštění přívodu paliva a karburátoru po delším prostoji přístroje. Integrované vratné potrubí zabraňuje, aby se do karburátoru dostalo častým čerpáním přílišné množství paliva.

8 Doprava



VÝSTRAHA

Neodborná manipulace může mít za následek zranění nebo vážné věcné škody.

- ▶ Čtěte a dodržujte veškeré bezpečnostní pokyny uvedené v tomto návodu k obsluze, viz kapitola *Bezpečnost*.
-



VÝSTRAHA

Nebezpečí ohně nebo exploze způsobené palivem.

Vytékající palivo může chytnout a způsobit těžké popáleniny.

- ▶ Příklad: Přístroj přepravujte a zdvíhejte v rovné poloze.
-

Přípravné práce

1. Vypnutí motoru.
2. Vybrání nástroje.
3. Opřete přístroj zpříma o pevný předmět a zajistěte ho proti překocení. Wacker Neuson doporučuje zavěsit přístroj na přepravní vozík.
4. Nechejte stroj vychladnout.

Vypustte palivový systém

Upozornění: Uzávěr palivové nádrže má přetlakový a podtlakový ventil, jímž při zahřátí (např. při ozáření sluncem) může unikat palivo.

Aby se zabránilo úniku paliva přes přetlakový ventil, musí být palivový systém během přepravy prázdný.

1. Odstraňte nečistoty v oblasti uzávěru palivové nádrže.
2. Odšroubujte uzávěr palivové nádrže a vyjměte jej.
3. Palivo odčerpajte do vhodné nádoby nebo nádrže, např. sací pumpou.
4. Nasadte uzávěr palivové nádrže a utáhněte jej.
5. Nastartujte motor a nechte ho běžet na volnoběh, dokud se palivo v karburátoru nespotřebuje a motor se nezastaví.

Přeprava přístroje

1. Příklad zvedněte za přídatné madlo.
2. Příklad naložte na/do vhodného dopravního prostředku.
3. Příklad zajistěte proti převržení, upadnutí nebo sklouznutí.

Upozornění: Wacker Neuson doporučuje, použít pro přepravu na stavenišť přepravního vozíku, viz kapitola *Příslušenství*.

9 První uvedení do provozu

Zprovoznění přístroje

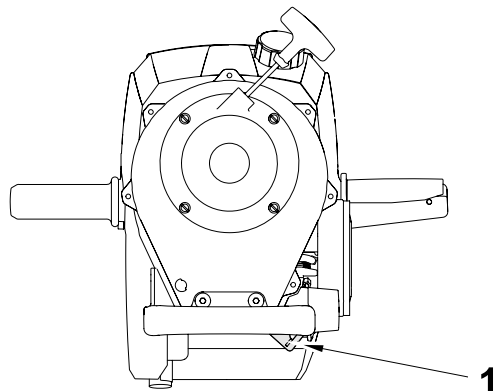

Poz.	Označení
1	Kabelová koncovka zapalovací svíčky

- ▶ Zasuňte kabelovou koncovku zapalovací svíčky do svíčky.

10 Obsluha a provoz



VÝSTRAHA

Neodborná manipulace může mít za následek zranění nebo vážné věcné škody.

- ▶ Čtěte a dodržujte veškeré bezpečnostní pokyny uvedené v tomto návodu k obsluze, viz kapitola *Bezpečnost*.
-

10.1 Před uvedením do provozu

Přístroj přezkoušejte

Před uvedením přístroje do provozu zkontrolujte:

- ▶ Poškození přístroje a všech součástí.
Pokud je přístroj poškozen, neuvádějte ho do provozu. Poškození nebo závady nechte neodkladně odstranit.
- ▶ Hladina paliva, viz kapitola *Údržba*.
- ▶ Vzduchový filtr, viz kapitola *Údržba*.
- ▶ Reverzační spouštěč, viz kapitola *Údržba*.

10.2 Nastavení přístroje

Přístroj s integrovaným vypínacím zařízením – RS (volitelné)

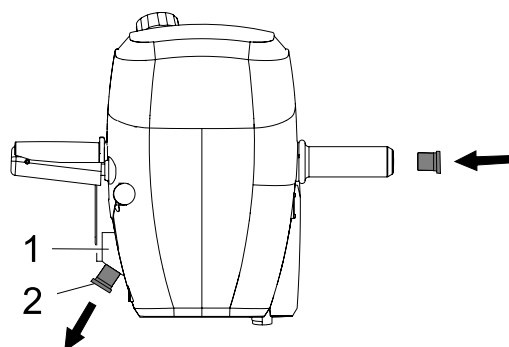

Poz.	Označení	Poz.	Označení
1	Připojovací zdířka	3	Rukojeť
2	Zkratovací zástrčka		

Přístroj je funkční pouze pokud je v připojovací zdířce integrovaného vypínacího zařízení zasunuta buď zástrčka dálkového vypínání nebo zkratovací zástrčka.

Provoz s dálkovým vypínáním

Pokud chcete přístroj provozovat přes externí dálkové vypínání:

1. Vyměňte zkratovací zástrčku z připojovací zdířky.
2. Zkratovací zástrčku v protilehlé rukojeti zasuňte k uschování.

Přístroj je nyní připraven k provozu s dálkovým vypínáním. Další informace naleznete v návodu k obsluze dálkového vypínání.

Provoz bez dálkového vypínání

Pokud chcete přístroj provozovat bez externího dálkového vypínání:

1. Vyměňte zkratovací zástrčku z protilehlé rukojeti.
2. Zasuňte zkratovací zástrčku do připojovací zdířky.

Přístroj je nyní připraven k provozu bez dálkového vypínání.

10.3 Výměna (pracovního) nástroje

Obecné pokyny

Výměna pracovního nástroje nevyžaduje žádné další pomocné prostředky.

Pokyny k nasazení nástrojů

Používejte pouze nástroje s následujícími vlastnostmi:

- Nástroj musí být vhodný pro upínací hlavu.
- Nástroj musí být nepoškozený.
- Nástroj musí být dostatečně ostrý, aby nedocházelo k odskokům.
- Nástroj musí být vhodný pro zamýšlený účel použití.

Nasazení (pracovního) nástroje

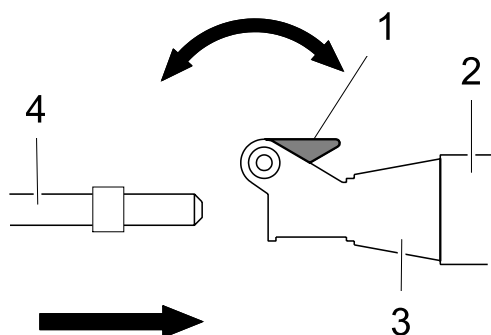

Poz.	Označení	Poz.	Označení
1	Západka	3	Upínací hlava
2	Vodící váleček	4	Nástroj

1. Vyčistěte konec nástroje.
2. Vykloňte západku u upínací hlavy.
3. Otočte nástroj do polohy, která je pro zamýšlenou práci nejpříznivější.
4. Nástroj do upínací hlavy zasuňte až na doraz.
5. Zatlačte západku na upínací hlavě.
6. Tahem za nástroj zkontrolujte aretaci.

Vybrání nástroje



OPATRŇĚ

Nebezpečí popálení o horký nástroj a vodící váleček.

- ▶ Nástroje se dotýkejte pouze v ochranných rukavicích.
-

1. Vykleňte západku u upínací hlavy.
2. Nástroj vyberte z upínací hlavy.
3. Zatlačte západku na upínací hlavě.

10.4 Uvedení do provozu

Pokyny pro práci

- Při práci využívejte vlastní hmotnost kladiva.
- Vyvíjením zesíleného tlaku na opracovávaný materiál se výkon přístroje nezlepší.
- Přístrojem tlačte na opracovávaný materiál takto:
 - Vyvíjejte tak silný tlak, až ucítíte zřetelné pro pružení přístroje.
 - Jakmile ucítíte dolní doraz, zmírněte tlak.

Pokyny k provozu pod bodem mrazu

V důsledku nízké teploty tuku v příklepovém mechanismu se může jeho odpor zvýšit natolik, že odstředivá spojka začne prokluzovat.

- ▶ Nechte přístroj nejprve při nízkých otáčkách zahřát (bez stlačení plynové páčky); jinak by se odstředivá spojka ve velmi krátké době opotřebovala.

10.4.1 Startování motoru

Upozornění: K nastartování motoru se vzdalte minimálně 3 m od čerpacího místa.

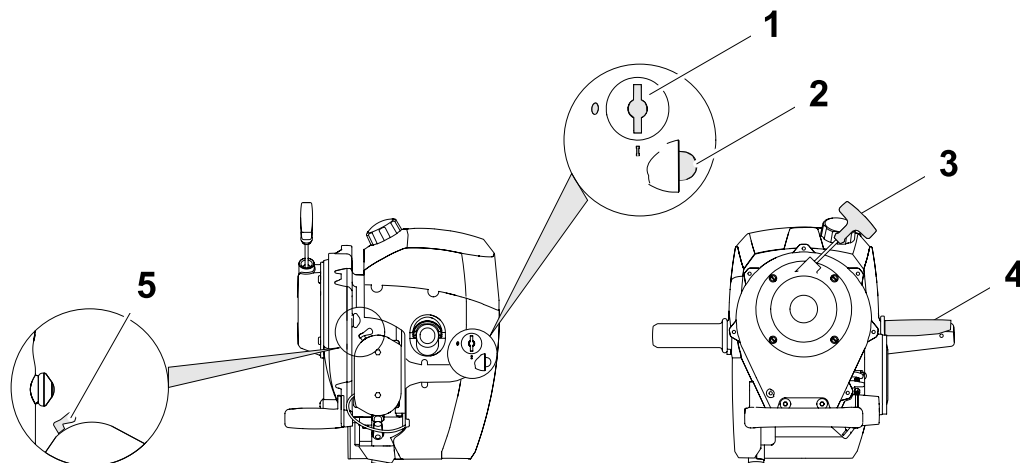

Poz.	Označení	Poz.	Označení
1	Kohoutek přívodu paliva	4	Plynová páčka
2	Palivové čerpadlo	5	Sytič
3	Lanko spouštěče		

Přípravné práce

1. Přístroj postavte rovně a držte jej jednou rukou.
2. Otevřete kohoutek přívodu paliva.

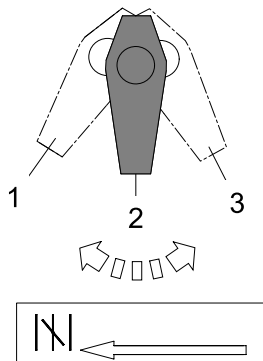

Poz.	Označení	Poz.	Označení
1	Sytič aktivní	3	Sytič neaktivní
2	Sytič v poloviční poloze		

3. Studený motor: Aktivovat sytič.
Zahřátý motor: Deaktivovat sytič.
Horký motor: Aktivovat sytič.
4. Stiskněte čerpací membránu palivového čerpadla, dokud nebude zcela zaplněna palivem.

Startování motoru

POZOR

Neodborná manipulace může způsobit poškození přístroje.

- ▶ Lanko spouštěče nevytahujte až na doraz.
 - ▶ Lanko spouštěče nechte opět pomalu zavinout.
-



OPATRNĚ

Neodborná manipulace při spouštění může vést k lehkým poraněním.

- ▶ Lanko spouštěče vytáhněte, až když budete mít kolem sebe dostatečný prostor a v bezprostřední blízkosti se nikdo nebude zdržovat.
-

1. Plynovou páčku stiskněte směrem dolů (poloha "plný plyn").
2. Pomalu vytahujte lanko spouštěče, až ucítíte kompresní odpor, a pomalu jej pak nechte opět zavinout.
3. Silně, ale ne trhavě zatáhněte za lanko spoutěče (příp. víckrát).
4. Lanko spouštěče nechte opět pomalu zavinout.
5. Jakmile uslyšíte, že motor naskočil, deaktivujte sytič.
6. Silně, ale ne trhavě zatáhněte za lanko spoutěče (příp. víckrát), až motor naskočí.
7. Lanko spouštěče nechte opět pomalu zavinout.
8. Pust'te plynovou páčku (poloha "volnoběh").
9. Zahřejte motor.

10.5 Provoz přístroje

Opracujte materiál



VÝSTRAHA

Zranění v důsledku nekontrolované obsluhy přístroje.

- ▶ Přístroj vždy držte oběma rukama a zaujměte pevný postoj.

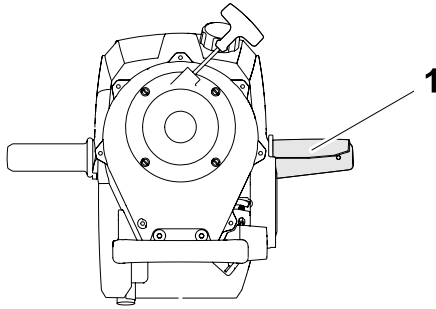

Poz.	Označení
1	Plynová páčka

1. Přístroj pevně držte oběma rukama.
2. Nasadte nástroj na materiál.
3. Plynovou páčku stiskněte směrem dolů.
4. Tlačte přístroj oběma rukama na opracováváný materiál.

Upozornění: Vyvíjejte tak silný tlak, abyste cítili pérování přístroje, ale ne dolní doraz.

5. Když je materiál opracován, nadzdvihněte přístroj a přemístěte jej.

Upozornění: Pokud nástroj uvízne v materiálu, postupujte takto:

- Otevřete upínací hlavu a vyjměte nástroj.
- Pokračujte v práci s jiným nástrojem.
- Při nadzdvížení přístroje se stisknutou plynovou páčkou běží motor na vysoké otáčky dál, příklepový mechanismus přitom zůstává zapnutý.
- Nenaráží-li nástroj na žádný odpor, přejde příklepový mechanismus na volnoběh a přestane klepat.

Pokyny k bourání hran

Při bourání hran dodržujte následující body:

- Stabilita.

10.6 Uvedení mimo provoz

Vypnutí přístroje

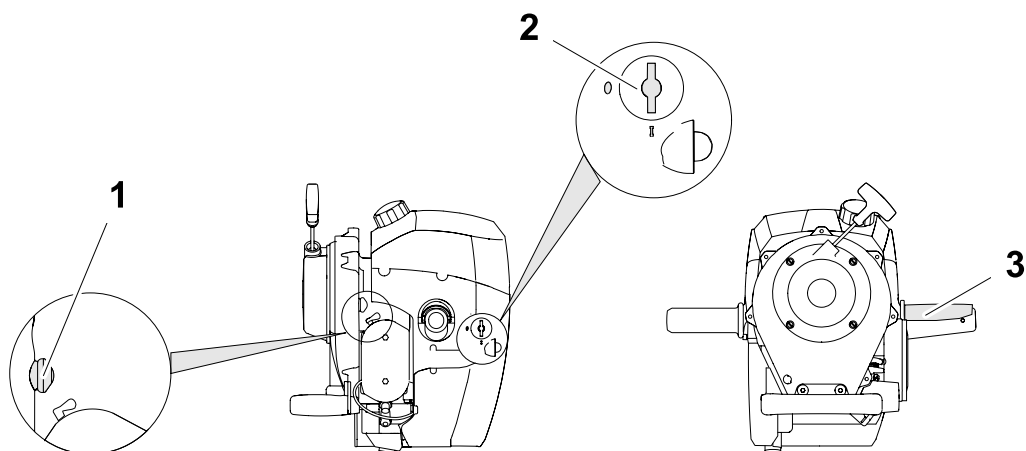

Poz.	Označení	Poz.	Označení
1	Vypínač	3	Plynová páčka
2	Kohoutek přívodu paliva		

1. Pusťte plynovou páčku.
2. Vypínač tiskněte tak dlouho, až se přístroj zcela zastaví.
3. Uzavřete kohoutek přívodu paliva.
4. Odkládejte přístroj tak, aby se nemohl převrhnout, spadnout nebo sklouznout.

11 Údržba



VÝSTRAHA

Neodborná manipulace může mít za následek zranění nebo vážné věcné škody.

- ▶ Čtěte a dodržujte veškeré bezpečnostní pokyny uvedené v tomto návodu k obsluze, viz kapitola *Bezpečnost*.
-



VÝSTRAHA

Nebezpečí otrávení spalinami.

Spaliny obsahují jedovatý kysličník uhelnatý, který může způsobit stav bezvědomí nebo smrt.

- ▶ Údržbu provádějte pouze při vypnutém motoru.
-

11.1 Kvalifikace personálu údržby

Kvalifikace pro údržbářské práce

Údržbářské práce popsané v tomto návodu k obsluze smí provádět každá zodpovědná obsluhující osoba, není-li označeno jinak.

Některé údržbářské práce smí provádět pouze speciálně vyškolený odborný personál nebo servis vaší kontaktní osoby u firmy Wacker Neuson – ty jsou označeny zvlášť.

11.2 Plán údržby

Činnost	Denně před provozem	Každých 20 hod.	Měsíčně	Ročně
Vizuální kontroly poškození konstrukčních dílů.	■			
Čištění přístroje. ■ Ventilační štirbiny. ■ Vzduchový filtr.	■			
Kontrola paliva: ■ Hladina palivové nádrže. ■ Tisnost palivové nádrže. ■ Tisniní vedení.	■			
Zkontrolujte konec a břity nástroje – naostřete, vykovejte nebo vyměňte je dle potřeby (nechte tyto činnosti provést).	■			
Přístroj namažte.		■		
Vyčistěte zapalovací svíčku – v případě potřeby ji vyměňte.			■	
Zkontrolujte opotřebení upínací hlavy – v případě potřeby ji nechte vyměnit. *			■	
Nechte palivový filtr vyměnit. *				■

* Tyto činnosti nechte provést v servisu vašeho prodejce výrobků značky Wacker Neuson.

11.3 Údržbářské práce

Práce provádějte v dílně

Údržbářské práce provádějte na dílenském pracovním stole v dílně. Tento způsob práce má tyto přednosti:

- Ochrana přístroje před nečistotami staveniště.
- Rovná a čistá pracovní plocha usnadňuje práci.
- Lepší přehled o drobných součástkách, nižší pravděpodobnost jejich ztráty.

11.3.1 Čištění přístroje

Po použití přístroj očistěte.

1. Větrací štěrby čistěte vhodnou pomůckou.
2. Kryt otřete vlhkým a čistým hadrem.

11.3.2 Doplněte palivo



VÝSTRAHA

Nebezpečí ohně nebo exploze způsobené palivem a jeho výparů.

- ▶ Nekuřte.
- ▶ Palivo nedoplňujte v blízkosti otevřeného ohně.
- ▶ Před doplněním paliva motor vypněte a nechte vychladnout.



OPATRNĚ

Ohrožení zdraví v důsledku paliva.

- ▶ Palivo doplňujte v dobře větraném prostředí.
- ▶ Nevdechujte výparů paliv.
- ▶ Zabraňte potřísnění pokožky palivem a jeho vniknutí do očí.

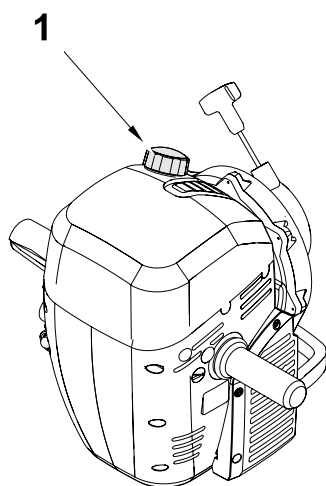

Poz.	Označení
1	Uzávěr palivové nádrže

Přípravné práce

1. Vypnutí motoru.
2. Opřete přístroj zpříma o pevný předmět a zajistěte ho proti překocení.
Wacker Neuson doporučuje zavěsit přístroj na přepravní vozík.
3. Nechejte stroj vychladnout.

Doplňte palivo

1. Odstraňte nečistoty v oblasti uzávěru palivové nádrže.
2. Pomalu odšroubujte uzávěr palivové nádrže a vyjměte jej.

Upozornění: Pomalu odšroubujte uzávěr palivové nádrže, aby mohl případný přetlak pomalu uniknout.

3. Doplňte palivo s pomocí čistého trychtýře.
Specifikace paliva viz kapitola *Technické parametry*.
Tabulka směsi paliva viz kapitola *Technické parametry*.
4. Nasadte uzávěr palivové nádrže a utáhněte jej.

11.3.3 Zkontrolujte/vyčistěte vzduchový filtr

Přípravné práce

1. Vypnutí motoru.
2. Opřete přístroj zpříma o pevný předmět a zajistěte ho proti překocení.
Wacker Neuson doporučuje zavěsit přístroj na přepravní vozík.
3. Nechejte stroj vychladnout.

Vyjměte vložku vzduchového filtru

1. Odstraňte nečistoty v oblasti víka vzduchového filtru.
2. Odšroubujte šroubovákem všechny matice víka vzduchového filtru a vyjměte je.
3. Sejměte víko vzduchového filtru.
4. Vyjměte vložku vzduchového filtru.

Zkontrolujte/vyčistěte vložku vzduchového filtru

- ▶ Vyklepejte vložku vzduchového filtru a profoukněte ji zevnitř ven stlačeným vzduchem.

Upozornění: Při vyklepávání dbejte na to, abyste vložku vzduchového filtru nepoškodili.

Pokud se prach už nedá odstranit, vložku vzduchového filtru vyměňte.

Namontujte vložku vzduchového filtru

1. Nasaďte vložku vzduchového filtru.
2. Nasaďte víko vzduchového filtru.
3. Utáhněte šroubovákem všechny matice víka vzduchového filtru.

POZOR

Při provozu motoru bez vzduchového filtru hrozí rychlejší opotřebení motoru.

- Motor nenechávejte běžet bez vzduchového filtru nebo víka vzduchového filtru.
-

11.3.4 Mazání přístroje

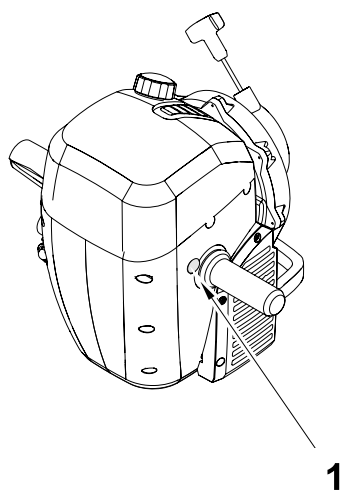

Poz.	Označení
1	Maznička

1. Odstraňte nečistoty v oblasti mazničky.
2. Nasaďte naplněnou mazací pistoli na mazničku a asi 20krát zapumpujte.

Upozornění: K mazání používejte jen speciální mazivo, viz kap. *Technické parametry*.

3. Oblast mazničky otřete čistým hadrem.

11.3.5 Kontrola / čištění / výměna zapalovací svíčky



OPATRNĚ

Dotknutí se horké zapalovací svíčky může vést k popálení.

- ▶ Zapalovací svíčku vyšroubujte jen po vychladnutí motoru.

Přípravné práce

1. Vypnutí motoru.
2. Nechejte stroj vychladnout.

Vymontujte zapalovací svíčku

1. Oblast kolem zapalovací svíčky důkladně očistěte.
2. Vytáhněte koncovku zapalovací svíčky ze svíčky.

Upozornění: Nevytahujte kabelovou koncovku zapalovací svíčky za kabel zapalování svíčky.

3. Klíčem na zapalovací svíčky svíčku uvolněte a vyšroubujte.

Kontrola/vyčištění zapalovací svíčky

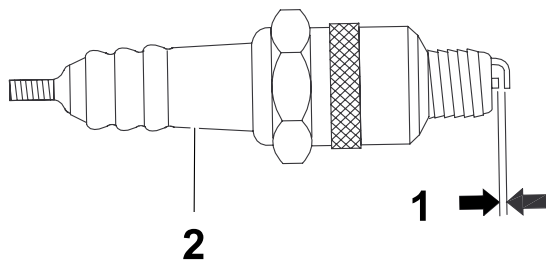

Poz.	Označení	Poz.	Označení
1	Vzdálenost elektrod	2	Izolátor

1. Zkontrolujte izolátor – při poškození zapalovací svíčku vyměňte.
2. Elektrody vyčistěte drátěným kartáčem.
3. Změřte vzdálenost elektrod pomocí spárové měrky – případně ji upravte přihnutím boční elektrody.
Zapalovací svíčka a vzdálenost elektrod viz kapitola *Technické parametry*.
4. Zkontrolujte těsnicí kroužek zapalovací svíčky – při poškození zapalovací svíčku vyměňte.

Namontujte zapalovací svíčku

1. Zapalovací svíčku našroubujte napřed rukou a pak ji dotáhněte klíčem na zapalovací svíčky.
Utahovací moment 22 Nm.
2. Zasuňte kabelovou koncovku zapalovací svíčky do svíčky.

POZOR

Příliš volně našroubovaná nebo příliš utažená zapalovací svíčka může způsobit poškození motoru.

- Zapalovací svíčky utahujte předepsaným utahovacím momentem.

11.3.6 Zkontrolujte opotřebení upínací hlavy

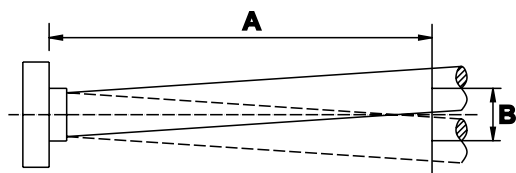

Poz.	Hodnota
A	200 mm
B	Max. 6 mm

1. Nasaďte nový nástroj.
Upozornění: Nový nástroj použijte pouze pro změření opotřebení upínací hlavy, nikoli opotřebení nástroje.
 2. Vůli nástroje měřte 200 mm od upínací hlavy.
Vůle smí být maximálně 6 mm.
- Je-li vůle větší než 6 mm, nechte upínací hlavu vyměnit.

12 Poruchy

V následující tabulce jsou uvedeny možné poruchy, jejich příčina a jejich odstranění.

Při poruchách, které nemůžete resp. nesmíte sami opravovat, se prosím obraťte na svého kontaktního partnera Wacker Neuson.

Závada	Příčina	Odstranění poruchy	
Motor nespouští.	Kohoutek přívodu paliva je uzavřený.	Otevřete kohoutek přívodu paliva.	
	Palivová nádrž je prázdná.	Doplňte palivo.	
	Přívod paliva je ucpaný.	Nechte vyčistit přívod paliva. *	
	Palivový filtr je ucpaný.	Nechte palivový filtr vyměnit. *	
	Karburátor je ucpaný.	Nechte vyčistit karburátor. *	
	Vzduchový filtr je ucpaný.	Vyčistěte vzduchový filtr.	
	Kabelová koncovka zapalovací svíčky je vadná.	Nechte přístroj opravit. *	
	Zapalovací svíčka je vadná.	Vyměňte zapalovací svíčku.	
	Zapalovací svíčka je uvolněná.	Utáhněte zapalovací svíčku.	
	Vzdálenost elektrod zapalovací svíčky je špatně nastavena.	Nastavte vzdálenost elektrod.	
	Připojovací zdířka dálkového vypínání je prázdná.		Připojte dálkové vypínání.
			Zasuňte zkratovací zástrčku.
Dálkové vypínání není funkční.		Přezkoušejte dálkové vypínání podle návodu k obsluze výrobce.	
Motor krátce po nastartování opět zhasne.	Palivová nádrž je prázdná.	Doplňte palivo.	
	Palivový filtr je ucpaný.	Nechte palivový filtr vyměnit. *	
	Vzduchový filtr je znečištěný.	Vyčistěte nebo vyměňte vzduchový filtr.	
Motor nepodává žádný výkon.	Vzduchový filtr je znečištěný.	Vyčistěte nebo vyměňte vzduchový filtr.	
Reverzační spouštěč je vadný.	Lanko spouštěče uvízlo.	Nechte lanko spouštěče vyměnit. *	
	Lanko spouštěče je utržené.		

* Tyto činnosti nechte provést v servisu vašeho prodejce výrobků značky Wacker Neuson.

13 Uložení



VÝSTRAHA

Nebezpečí ohně nebo exploze způsobené palivem.
Vytékající palivo může chytnout a způsobit těžké popáleniny.
► Příklad: Přístroj přepravujte a zdvíhejte v rovné poloze.

Pokud přístroj delší dobu neprovozujete, například během zimních měsíců, proveďte následující činnosti.

Přípravné práce

1. Vypnutí motoru.
2. Vybrání nástroje.
3. Opřete přístroj zpříma o pevný předmět a zajistěte ho proti překocení.
Wacker Neuson doporučuje zavěsit přístroj na přepravní vozík.
4. Nechejte stroj vychladnout.

Vypustte palivový systém

Benzín v palivu se během delšího skladování částečně vypaří. Dvoutaktní olej v palivu se nevypaří. Po delším skladování by poměr směsi benzínu/dvoutaktního oleje již nesouhlasil. Proto je třeba, aby byl palivový systém během delšího skladování prázdný.

1. Odstraňte nečistoty v oblasti uzávěru palivové nádrže.
2. Odšroubujte uzávěr palivové nádrže a vyjměte jej.
3. Palivo odčerpejte do vhodné nádoby nebo nádrže, např. sací pumpou.
4. Nasaďte uzávěr palivové nádrže a utáhněte jej.
5. Nastartujte motor a nechte ho běžet na volnoběh, dokud se palivo v karburátoru nespotřebuje a motor se nezastaví.

Uložení přístroje

1. Čištění přístroje.
2. Naolejujte místa ohrožená korozí, jako je upínací hlava a západka.
3. Skladujte přístroj na suchém místě.

14 Příslušenství

K přístroji nabízíme bohatý program příslušenství.

O jednotlivých druzích příslušenství se prosím informujte na internetu pod www.wackerneuson.com.

14.1 Převravní vozík

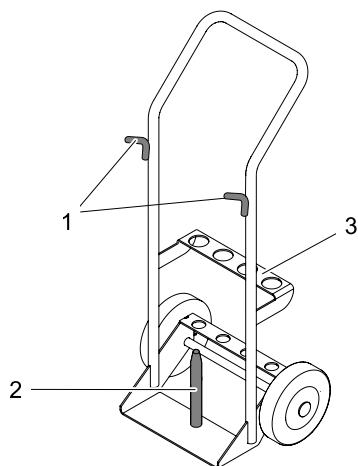

Poz.	Označení
1	Závěsné zařízení
2	Vodící tyč
3	Upínací hlava

Používání k určenému účelu

Převravní vozík je určen pouze pro přepravu Wacker Neuson velkých bouracích kladiv a jejich pracovních nástrojů.

Převravní vozík není určen pro:

- Přepravu osob.
- Přepravu jiných přístrojů kromě Wacker Neuson velkých bouracích kladiv.

Převravní vozík se nesmí zapojovat za motorová vozidla.

Kladivo naložit na přepravní vozík



OPATRŇĚ

Nízká stabilita přepravního vozíku.

Zranění či škody způsobené převrácením nebo odrolováním přepravního vozíku při nakládání kladiva.

- ▶ Přepravní vozík odstavujte na rovných plochách.
 - ▶ Přepravní vozík zajistěte proti pohybu a převrácení.
-

1. Vypněte přístroj.
2. Nástroj vyberte z upínací hlavy.
3. Očistěte vodící tyč přepravního vozíku.
4. Kladivo s upínací hlavou nastrčte na vodící tyč a odložte je na madla přepravního vozíku.
5. Nástroj zastrčte do otvoru upínací hlavy.

15 Technické parametry

15.1 BH 23

Přístroj

Označení	Jednotka	BH 23				
Obj. č.		0610381 0610410	0610377	0610378	0610379	0610380
Délka x šířka x výška	mm	777 x 492 x 346			833 x 492 x 346	
Pohotovostní hmotnost	kg	23	24		25	
Počet příklepů	min ⁻¹	1300				
Energie jednoho úderu	J	55				
Upínací hlava		Ø 27x80	hex 25x108	hex 28x152	hex 28x160	
Speciální mazadlo		Tuk Retinax LX2				
Hladina akustického výkonu L _{WA} *	dB(A)	108				
Hladina akustického tlaku L _{pA} pro pracovníka obsluhujícího stroj **	dB(A)	101				
Celková hodnota vibrací přenášených na ruce a _{hV} ***	m/s ²	12				
Nejistota měření celkové hodnoty vibrací přenášených na ruce a _{hV}	m/s ²	3,0				

* Podle DIN EN ISO 3744.

** Podle DIN EN ISO 11201.

*** Stanovené podle normy DIN EN ISO 5349.

Hnací motor

Označení	Jednotka	BH 23
Výrobce		Wacker Neuson
Typ motoru		WM 80
Proces spalování		Dvoutaktní
Druh motoru		Otto motor
Zdvihový objem	cm ³	80
Jmenovitý výkon*	kW	1,6
Jmenovité otáčky	min ⁻¹	4250
Otáčky při volnoběhu	min ⁻¹	1800–2000
Provozní látka		Směs benzínu a oleje nebo hotově namíchané palivo pro dvoutaktní motory, Aspen
Specifikace paliva		Bezolovnatý běžný benzín 91 ROZ (87 R+M)
Specifikace oleje dvoutaktní olej		NMMA TC-W3, JASO FC, JASO FD, ISO EGC, ISO EGD
Poměr směsi benzín/dvoutaktní olej		50:1 (100:1)
Spotřeba paliva	l/h	0,9
Objem nádrže	l	1,8
Chladicí systém		Chlazení vzduchu
Zapalovací svíčka		Bosch WR 7 AC Champion RL 86 C
Vzdálenost elektrod	mm	0,5

* Podle DIN ISO 3046-1.

15.2 BH 24

Přístroj

Označení	Jednotka	BH 24				
Obj. č.		0610382	0610384	0610385	0610383	0610386
Délka x šířka x výška	mm	848 x 492 x 346	905 x 492 x 346		858 x 492 x 346	905 x 492 x 346
Pohotovostní hmotnost	kg	25	26		25	26
Počet příklepů	min ⁻¹	1250				
Energie jednoho úderu	J	65				
Upínací hlava		Ø 27x80	hex 28x152	hex 28x160	hex 25x108	hex 32x160
Speciální mazadlo		Tuk Retinax LX2				
Hladina akustického výkonu L _{WA} *	dB(A)	108,5				
Hladina akustického tlaku L _{pA} pro pracovníka obsluhujícího stroj **	dB(A)	101				
Celková hodnota vibrací přenášených na ruce a _{hv} ***	m/s ²	6				
Nejistota měření celkové hodnoty vibrací přenášených na ruce a _{hv}	m/s ²	1,0				

* Podle DIN EN ISO 3744.

** Podle DIN EN ISO 11201.

*** Stanoveno podle normy DIN EN ISO 5349.

Přístroj

Označení	Jednotka	BH 24 Low Vib				
Obj. č.		0610388 0610393*	0610390	0610391	0610389	0610392
Délka x šířka x výška	mm	842 x 492 x 346	898 x 492 x 346		852 x 492 x 346	898 x 492 x 346
Pohotovostní hmotnost	kg	25	26		25	26
Počet přiklepů	min ⁻¹	1350				
Energie jednoho úderu	J	55				
Upínací hlava		Ø 27x80	hex 28x152	hex 28x160	hex 25x108	hex 32x160
Speciální mazadlo		Tuk Retinax LX2				
Hladina akustického výkonu L _{WA} **	dB(A)	108,5				
Hladina akustického tlaku L _{pA} pro pracovníka obsluhujícího stroj ***	dB(A)	101				
Celková hodnota vibrací přenášených na ruce a _{hv} ****	m/s ²	4,9				
Nejistota měření celkové hodnoty vibrací přenášených na ruce a _{hv}	m/s ²	0,5				

* Dálkové vypínání (RS).

** Podle DIN EN ISO 3744.

*** Podle DIN EN ISO 11201.

**** Stanoveno podle normy DIN EN ISO 5349.

Hnací motor

Označení	Jednotka	BH 24	BH 24 Low Vib
Výrobce		Wacker Neuson	
Typ motoru		WM 80	
Proces spalování		Dvoutaktní	
Druh motoru		Otto motor	
Zdvihový objem	cm ³	80	
Jmenovitý výkon*	kW	1,7	1,6
Jmenovité otáčky	min ⁻¹	4100	4500
Otáčky při volnoběhu	min ⁻¹	1800–2000	
Provozní látka		Směs benzínu a oleje nebo hotově namíchané palivo pro dvoutaktní motory, Aspen	
Specifikace paliva		Bezolovnatý běžný benzín 91 ROZ (87 R+M)	
Specifikace oleje dvoutaktní olej		NMMA TC-W3, JASO FC, JASO FD, ISO EGC, ISO EGD	
Poměr směsi benzín/dvoutaktní olej		50: (100:1)	
Spotřeba paliva	l/h	1,1	0,9
Objem nádrže	l	1,8	
Chladicí systém		Chlazení vzduchu	
Zapalovací svíčka		Bosch WR 7 AC Champion RL 86 C	
Vzdálenost elektrod	mm	0,5	

* Podle DIN ISO 3046-1.

15.3 BH 65

Přístroj

Označení	Jednotka	BH 65
Obj. č.		0610387
Délka x šířka x výška	mm	905 x 492 x 346
Pohotovostní hmotnost	kg	26
Počet příklepů	min ⁻¹	1250
Energie jednoho úderu	J	65
Upínací hlava		hex 28x152
Speciální mazadlo		Tuk Retinax LX2
Hladina akustického výkonu L_{WA} *	dB(A)	108,5
Hladina akustického tlaku L_{pA} pro pracovníka obsluhujícího stroj **	dB(A)	101
Celková hodnota vibrací přenášených na ruce a_{hv} ***	m/s ²	6
Nejistota měření celkové hodnoty vibrací přenášených na ruce a_{hv}	m/s ²	1,0

* Podle DIN EN ISO 3744.

** Podle DIN EN ISO 11201.

*** Stanoveno podle normy DIN EN ISO 5349.

Hnací motor

Označení	Jednotka	BH 65
Výrobce		Wacker Neuson
Typ motoru		WM 80
Proces spalování		Dvoutaktní
Druh motoru		Otto motor
Zdvihový objem	cm ³	80
Jmenovitý výkon*	kW	1,7
Jmenovité otáčky	min ⁻¹	4100
Otáčky při volnoběhu	min ⁻¹	1800–2000
Provozní látka		Směs benzínu a oleje nebo hotově namíchané palivo pro dvoutaktní motory, Aspen
Specifikace paliva		Bezolovnatý běžný benzín 91 ROZ (87 R+M)
Specifikace oleje dvoutaktní olej		NMMA TC-W3, JASO FC, JASO FD, ISO EGC, ISO EGD
Poměr směsi benzín/dvoutaktní olej		50: (100:1)
Spotřeba paliva	l/h	1,1
Objem nádrže	l	1,8
Chladicí systém		Chlazení vzduchu
Zapalovací svíčka		Bosch WR 7 AC Champion RL 86 C
Vzdálenost elektrod	mm	0,5

* Podle DIN ISO 3046-1.



WACKER NEUSON

Prohlášení o shodě ES

Výrobce

Wacker Neuson Produktion GmbH & Co. KG, Preußenstraße 41, 80809 München

Výrobek

Výrobek	BH 23			BH 24	
Druh výrobku	Bourací kladivo				
Funkce výrobku	Bourání materiálů				
Obj. číslo	0610381	0610377, 0610378	0610379, 0610380	0610382, 0610383, 0610388, 0610393, 0610389	0610384, 0610385, 0610386, 0610390, 0610391, 0610392
Měřená hladina akustického výkonu	108 dB(A)	108 dB(A)	108 dB(A)	108,5 dB(A)	108,5 dB(A)
Garantovaná hladina akustického výkonu	109 dB(A)	109 dB(A)	109 dB(A)	109 dB(A)	109 dB(A)
Hmotnost	23 kg	24 kg	25 kg		26 kg

S postupem pro zjištění shody

Podle 2000/14/ES, příloha VIII, 2005/88/ES.

Oznámený subjekt

VDE Prüf- und Zertifizierungsinstitut GmbH, Merianstraße 28, 63069 Offenbach/Main

Směrnice a normy

Tímto prohlašujeme, že tento výrobek odpovídá příslušným ustanovením a požadavkům následujících směrnic a norem:

2006/42/EG, 2000/14/EG, 2005/88/EG, 2004/108/EG, EN 55012:2007

Zmocněnec pro technické podklady

Axel Häret,

Wacker Neuson Produktion GmbH & Co. KG, Preußenstraße 41, 80809 München

München, 01.08.2011

Dr. Michael Fischer,
Ředitel pro technologii a inovaci

Překlad originálního prohlášení o shodě

